

令和5年度特別国民体育大会バレーボール競技埼玉県予選会 成年男子組合せ

主催：埼玉県バレーボール協会、埼玉県

期日：令和5年6月18日（日）

会場：三郷市勤労者体育館

入館：8：50

受付：9：00（準備整い次第） ※全チーム受付完了後に代表者会議を行う。

男子

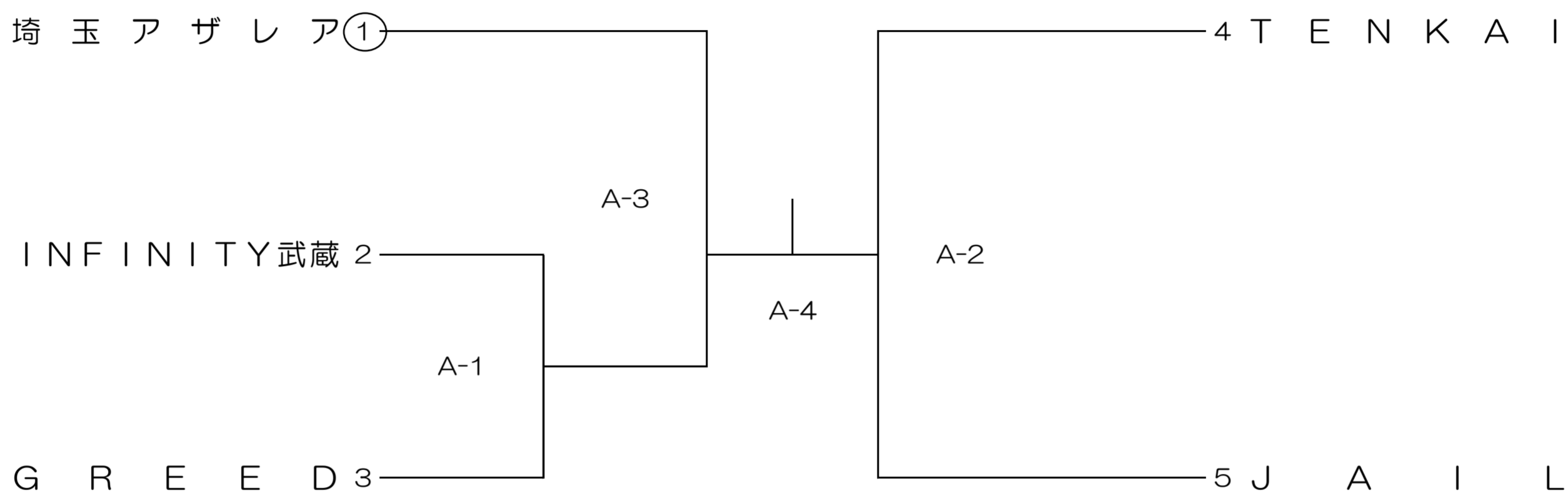

1. チーム受付け完了後に代表者会議を行います。
2. 第1試合の補助役員（スコアラー、アシスタントスコアラー、ラインジャッジ、点示）は第3試合目の○番号のチームに、その後は敗者チームからお願いします。
3. ゴミは、各チームで必ず持ち帰ってください。